

MANUAL DE INSTALAÇÃO da SUPER POLY-CAPA 300 kg PP/PE: AZUL / PRETO

VÍDEO NO YOUTUBE INSTALAÇÃO: http://youtu.be/dUL_V4H03Hc

A principal vantagem de uma cobertura de piscina com um dos lados na cor Preto é o fato de ele não permitir que a luz solar possa passar. Manter o ambiente escuro é importante porque na primavera, quando a água da piscina começa a aquecer, as algas crescem nas paredes, caso tenha contato com a luz solar. É também por isso que as pessoas com capas de segurança e sem passagem de luz solar tendem a abrir suas piscinas um pouco mais tarde para também ter um ganho de aquecimento térmico d' água através da estufa térmica solar que este tipo de Super Kit POLYCAPA oferece com a utilização da POLYBOIA - ECOLÓGICA. As coberturas mais usadas são as que derivam do polietileno (PE). O polietileno consiste numa resina termoplástica que se obtém do processo de polimerização do etileno sob alta pressão. O polietileno na cor preta permite aumentar mais a temperatura (até mais 7°C quando comparado com outras cores de cobertura). Com corpo negro e opaco que é, absorve a radiação solar, sendo esta radiação transformada em energia térmica. A grande maioria desta energia é transferida para a água por condução, sendo que, a que sobra é transferida para a atmosfera por convecção. Juntamente com a manutenção da luz solar, as Polycapas matém a água limpa da piscina também. Por exemplo, quando as folhas das árvores, os detritos vindos com o vento, caem sobre sua cobertura de piscina durante o inverno e durante todas as estações do ano e chove, as folhas e água acumulada sobre ela, faz com que se torne muito sujo, encardido e com proliferações de insetos indesejados. Com uma cobertura PolyCapa, a água da chuva escorre para as laterais da capa e folhas e detritos constantemente são soprados pelo vento, matendo a sua capa seca sem acumulo de detritos sobre ela, justamente pelo fato de uso constante de uma bóia de apoio central sob a capa de proteção, promovendo um grau de escoamento da água da chuva em pouco tempo. Evita-se assim gastar na compra de detergentes neutros para limpeza e conservação de sua POLYCAPA de segurança.



Acessórios que acompanham o Super Kit POLYCAPA de segurança:

POLYCAPA PP/PE - AZUL -PRETO: Várias medidas fabricadas com tecido sintético com tela fechada com fios trançados de polipropileno de alta resistência e dupla laminação em ambos os lados com resina sintética de polietileno, nas cores: azul e preto. 290grm² e 500 micras de espesurra (+-5%). Emendas do tecido são vulcanizadas sob alta temperatura com ar quente sob pressão. Tecido Super Impermeável aos testes hidrosticamente, e possui tratamento ultravioleta para long life para exposição solar. Possui bainha nos quatro lados com cinta sintética de polipropileno com 5 cm de largura na cor preta, fixadas com dupla costura em ambos os lados da capa de proteção. Meia argola "D" de aço inox, com emendas

soldadas para mais resistência à tração, estão fixadas a cada 0.50m em todo o perímetro da bainha da capa.

PINOS/BUCHA DE LATÃO: Não enferrujam. Utilizadas para ancorar as molas de tração, são resistentes e não enferrujam. São utilizados para embutir nos pisos de alvenaria e/ou deck de madeira. Compostas por duas partes: Bucha de latão com rosca interna e Pino de latão com rosca externa e cabeça tipo fenda. O pino / bucha latão tem o pivo central roscado e retrátil (sobe-desce). Mantenha lubrificadas periodicamente com graxa branca náutica aditivada. Medida: diâmetro: 10 mm, altura: 33 mm, Peso: 7 gr.



IMPORTANTE : Recomendamos utilizar Graxa Branca Náutica Aditivada com dióxido de titânio, possui um alto poder de lubrificação e resistência a corrosão e maresia.

MOLAFIX "D" aço inox: Fabricadas com arame de aço inox de excelente qualidade internacional, não enferrujam. Mola helicoidal de compressão, com trabalho interno de tração, possui comprimento total de 14 cm, com capacidade de 60kgf quando as espirais estiverem 100% fechadas. A MOLAFIX possui capa de proteção em PVC vinílico transparente.



PINO BATEDOR DE BUCHA: Fabricado em alumínio, tem a função de auxiliar na instalação das buchas de latão, com perfeito nivelamento e ajuste no piso não causando danos ao pivo central roscado. Retire o pivo central da bucha de latão, introduzindo a extremidade fina do Batedor. Utilize martelo e/ou marreta de pequeno porte para efetuar os golpes no sentido vertical para embutir a bucha corretamente.

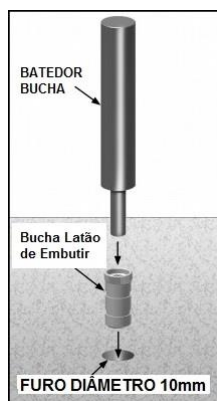

CHAVE DE INSTALAÇÃO ABRE-FECHA ROTATIVA: Fabricado com tubo de alumínio, medida 600 x 22 x 2mm possui corte ferramenta meia-cana em uma das extremidades. Ferramenta de extrema utilização tanto no momento de fechar com de abrir sua capa de segurança. Possui manípulo de borracha em um dos lados. Utilizado para movimentos de tração de fixação da Molafix nos pinos retráteis acoplados nas buchas embutidas no piso. Movimentos de ROTAÇÃO, no sentido horário, permite o prender e soltar das molas.



POLYBOIA- ECOLÓGICA: Fabricadas com tecido sintético PP/PE, é flexível, leve, forte, impermeável e possui tratamento U.V, na cor, Preto. Medindo 1.10 x 0.90 x 0.45m, possui abertura em cruz, em um dos lados, passa ser cheia e infladas com o ar contido nas embalagens plásticas de até 3 litros de volume líquido, com as devidas tampas. Podem ser utilizados garrafas pet de refrigerantes, embalagens de detergentes líquidos, embalagens de óleos comestíveis e automotivos, desde que previamente lavados e higienizados.

Ferramentas necessárias para instalação do SUPER KIT DE PROTEÇÃO POLYCAPA-PISCINA:

Furadeira elétrica: Tipo profissional, com cabo de extensão e energia elétrica nas proximidades.

Brocas para furação: Dispor de algumas brocas para os furos iniciais de centro, com diâmetro de 5 mm e brocas para furo final com 10mm de diâmetro. Observe os tipos de brocas a serem utilizadas: De aço com ponta de vidia para furação em pisos de cimento e ou broca de aço rápido para piso de madeira (deck) ou ambas.

Trena: Para auxiliar na demarcação do local e centralização da capa de proteção.

Baldes plásticos: Entre 6 / 8 baldes de plástico com água para sobrepor a capa de proteção, para auxiliar como contrapeso, evitando se deslocar no momento da centralização e furação dos pontos de fixação.

GIZ DE MARCAÇÃO: Auxiliam na marcação rápida, visível, e fácil de limpar dos pontos a serem perfurados para embutir os pinos-bucha de latão.

Martelo: Para martelar o BATEDOR DE BUCHA.

PASSO A PASSO PARA INSTALAÇÃO do SUPER KIT POLYCAPA de Segurança 300 kg:

1- Encher com as embalagens plásticas devidamente tampadas e sem líquido sua POLYBÓIA-Ecológica. Centralizar a Boia na piscina se utilizando das cordas de manuseio e fixação. Aproximadamente 60 garrafas PET de 2 litros. Dependendo das dimensões da piscina poderá ser necessário acrescentar alguma POLYBÓIA complementar para auxiliar no grau de escoamento da água.



2- Manusear com cuidado a SUPER POLYCAPA, sempre evitando arrastá-la sobre superfícies ásperas. Colocar e centralizar a capa de proteção sobre a piscina e sobre a POLYBOIA - ECOLÓGICA já inflada. Abrir a sua POLYCAPA SUPER. Utilize os baldes com água para prendê-la e deixa-la estática (sem movimento). Preencha 8 baldes com água e coloque uma em cada canto da piscina. Colocar os restantes dos baldes uniformemente em torno das bordas da piscina. Desenrole a SUPER POLYCAPA e coloque-a em posição sobre a piscina. Coloque os baldes sobre as bordas da Cobertura para segurá-la no lugar.



3- Com a Poly-Capa já centralizada, inicie ALINHAMENTO, fazendo UMA LINHA DE GIZ, com DISTÂNCIA DE 15 cm a partir das Argolas "D" aço inox fixadas na bainha da capa e apontando com giz o "X" do exato local do furo de centro a ser feito.



4- Manter a furação em linha reta respeitando o ângulo de 90 graus em relação à bainha da capa. Note que os quatro (4) primeiros furos para embutir as buchas e tracionamento da capa com as MOLASFIX deverão ser no SENTIDO da LARGURA (1 - 2 e 3 - 4) DA POLYCAPA E NOS DOIS PONTOS CENTRAIS e intercalados ENTRE os lados opostos a uma distância de 1m de intervalo entre eles para ajuste de centralização da capa nos dois extremos e paralelismo. Colocar os pinos oscilantes nas buchas, elevando-os 3 mm, colocar uma extremidade da mola na argola de aço e a outra na haste da CHAVE DE INSTALAÇÃO ABRE FECHA, deslizando a mola até o fim da haste na posição de 90 graus, e girar para ocorrer o travamento da mola ao pino de segurança.

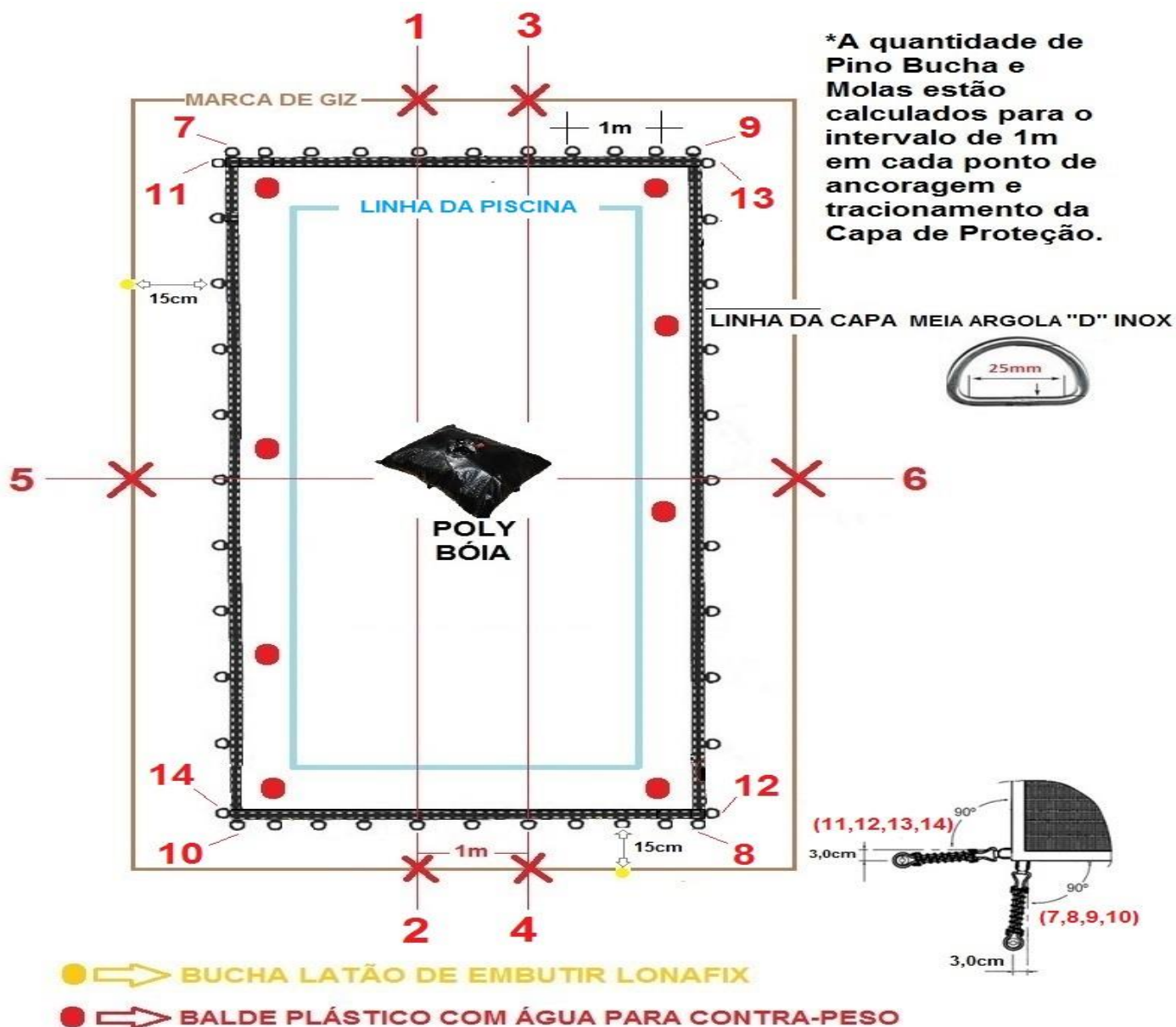

5- Os dois próximos furos (5 e 6) a serem feitos para embutir os pino-bucha e tracionar com a MOLAFIX a POLYCAPA estarão no centro do comprimento. Fazer o furo na mesma direção e lados opostos, embutir a bucha, fixar o pino oscilante, posicionar a mola e tracionar com a CHAVE DE INSTALAÇÃO ABRE-FECHA.

6- Utilizando furadeira, fazer o furo de centro com a broca de 5 mm de diâmetro e posteriormente utilize a broca de 10mm para finalizar a furação. Note que a PROFUNDIDADE DOS FUROS DEVERÁ SER SEMPRE SUPERIOR A 3,4cm, para possibilitar o perfeito ajuste embutimento total da bucha de latão no furo de ancoragem da bucha-pino.



7- Para fazer a furação nos cantos sempre adicione 2,5cm a mais do que os 90° para garantir o perfeito esticamento da SUPER POLY-CAPA.

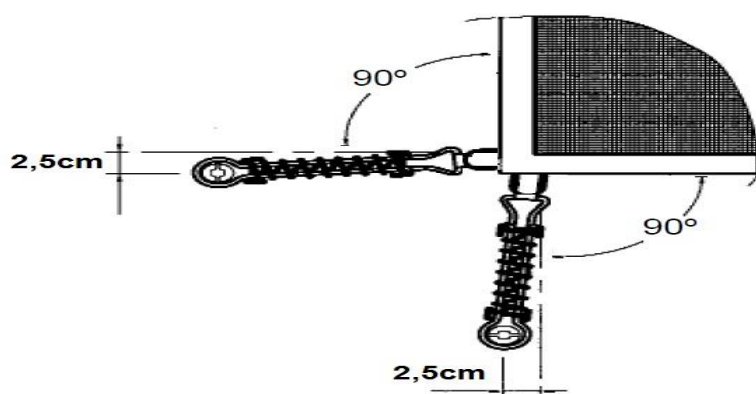

DISTÂNCIA RECOMENDADA PARA ANCORAGEM DA MOLA

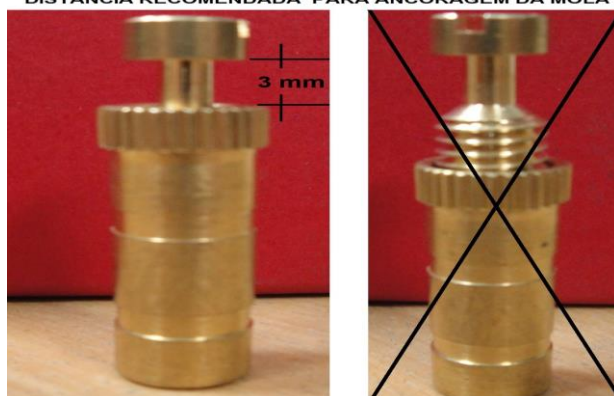

8- Retire o pino central roscado na bucha, e introduza o PINO BATEDOR NO ORIFÍCIO DA BUCHA para bater com o MARTELO, até que a bucha fique nivelada com o piso. Reponha o pino central deixando um afastamento de 3 mm para engatar a mola.

9- Engate a extremidade na argola da lona e a outra extremidade redonda passar pela CHAVE DE INSTALAÇÃO e fazer o movimento de tração.

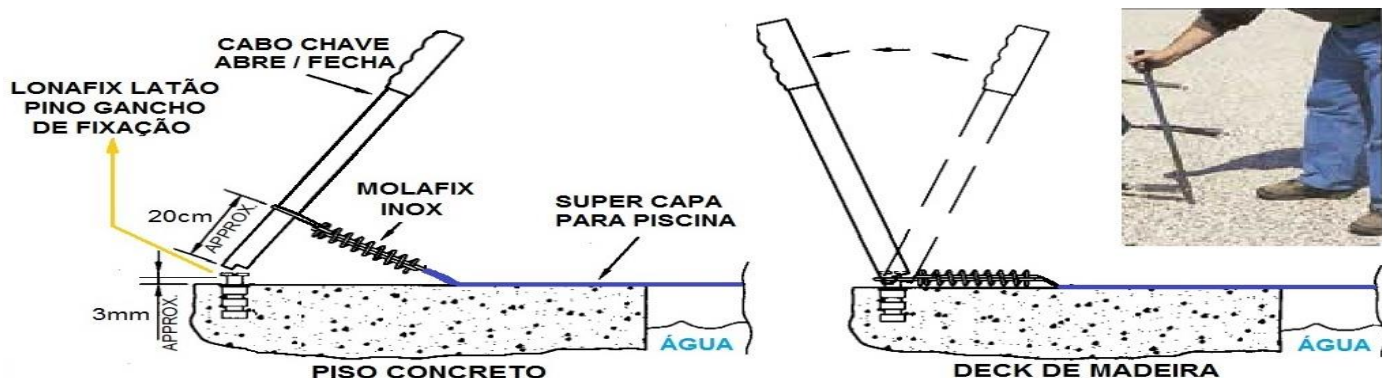

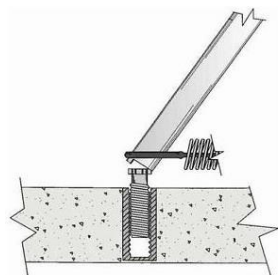

10- Para retirar: Com a ferramenta de haste / instalação dentada mantida verticalmente, colocar sobre a parte superior de um parafuso de inserção de bronze, garantindo que a aba saliente na extremidade da haste é do lado do parafuso mais próximo da piscina. Gire a haste 180 ° ou uma meia volta, mantendo a guia na haste entre a mola eo parafuso. Inclinando-se no topo da vara para a piscina vai soltar a mola, e ele vai deslizar para cima da haste de uma pequena distância. Mantenha sempre o pino retrátil com rosca embutido na bucha após soltar a mola para evitar tropeços e acidentes.

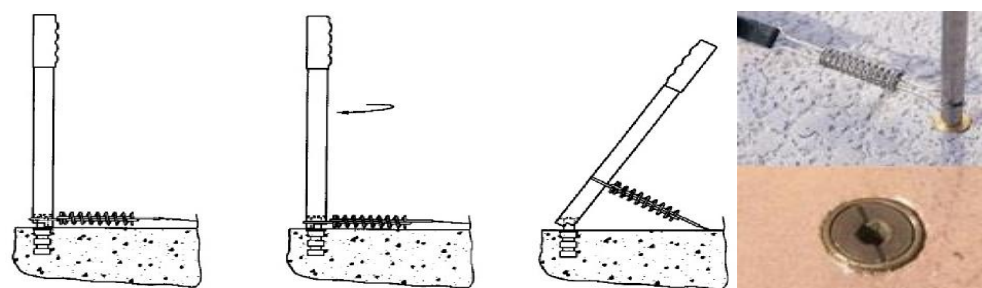

PARABÉNS! : Inspeção sua instalação regularmente. Quando completa a instalação, do KIT SUPER POLYCAPA 300kg verifique se a mesma está com altura central da capa com grau de inclinação suficiente para escoamento d' água da chuva. Caso não esteja será necessário inflar com mais embalagens plásticas a sua POLYBÓIA. Ela não deverá ficar com depressão de forma que haja acúmulo de água. Sempre manter o nível de água no mínimo com 20cm abaixo da borda da piscina para não comprometer a funcionalidade da bóia e permitir apoio central na capa de proteção. Sempre manusear com cuidado sua capa de proteção e guardá-la em um local seco e na sombra (ideal dentro de casa) e dentro de alguma embalagem, tornando inacessível para os roedores. Lembre-se de verificar com frequência o nível da água de sua piscina e observar se as molas estão tracionadas corretamente.

ALERTA: As capas de proteção são utilizadas em casos necessários de proteção e não podem ser utilizadas como atividade de lazer e entretenimento.

